

studio XPS™

OPSÆTNINGSVEJLEDNING

DELL™
YOURS IS HERE

studio xps™

OPSÆTNINGSVEJLEDNING

Regulatorisk model: D03M-serien

Regulatorisk type: D03M002

Bemærk, forsigtig og advarsel

 **OBS! OBS!** angiver vigtige oplysninger, som hjælper dig med at bruge computeren bedre.

 **FORSIGTIG: FORSIGTIG** angiver enten en mulig beskadigelse af hardware eller tab af data og oplyser dig om, hvordan du kan undgå dette problem.

 **ADVARSEL: ADVARSEL** angiver en risiko for materiel skade, kvæstelser eller død.

Hvis du har købt en Dell™-computer i n-serien, gælder referencerne i denne vejledning ikke for Microsoft® Windows®-operativsystemet.

Oplysningerne i dette dokument kan ændres uden varsel.

© 2010 Dell Inc. Alle rettigheder forbeholdes.

Enhver form for gengivelse uden skriftlig tilladelse fra Dell Inc. er strengt forbudt.

Varemærker, der er anvendt i denne tekst: *Dell*, *DELL*-logoet, *YOURS IS HERE*, *Solution Station*, *Studio XPS*, og *DellConnect* er varemærker, der tilhører Dell Inc.; *AMD*, *AMD Athlon* og *AMD Phenom* er varemærker, der tilhører Advanced Micro Devices, Inc.; *Microsoft*, *Windows*, og logoet *Windows*-startknap er enten varemærker eller registrerede varemærker, der tilhører Microsoft Corporation i USA og/eller andre lande; *Blu-ray Disc* er et varemærke, der tilhører Blu-ray Disc Association; *Bluetooth* er et registreret varemærke, der tilhører Bluetooth SIG, Inc. og anvendes af Dell under licens.

Andre handelsmærker og firmanavne kan være brugt i dette dokument til at henvise til enten de fysiske eller juridiske personer, som gør krav på mærkerne og navnene, eller til deres produkter. Dell Inc. fraskriver sig alle krav på ejendomsret til alle andre varemærker og firmanavne end Dells egne.

Marts 2010

Delnr. W66NR

Rev. A00

Indholdsfortegnelse

Opsætning af dit Studio XPS-skrivebord. . .	5	Stik på bagpanelet.	22
Løft af din computer	6	Top funktioner	24
Før du sætter din computer op	7	Softwarefunktioner	26
Tilslutning af skærmen	8	Dell Dock	27
Tilslutning af tastatur og mus	10	Dell DataSafe Online Backup	28
Tilslut netværkskablet (valgfrit)	11	Løsning af problemer.	29
Tilslut strømkalet	12	Bip-koder	29
Tryk på tænd-/slukknappen.	12	Netværksproblemer.	30
Opsætning af operativsystemet	13	Strømproblemer.	31
Opret systemgenoprettelsesmedie (Anbefalet)	14	Problemer med hukommelse	32
Sådan opretter du forbindelse til internettet (valgfrit).	15	Problemer med at computeren hænger og Problemer med software	33
Brug af din Studio XPS desktop	18	Anvendelse af supportværktøjer	36
Egenskaber, set forfra	18	Dell Support Center	36
Set bagfra	20	Mine Dell -overfølsler	37
		Systemmeddelelser	37

Indholdsfortegnelse

Hardwarefejlfinding.....	39	Find mere information og ressourcer . . .	58
Dell Diagnostics	40	Specifikationer.....	60
Gendannelse af operativsystemet	44	Tillæg.....	66
Systemgenoprettelse.....	45	Macrovision produktmeddelelse	66
Dell DataSafe Local Backup.....	46	Oplysninger om NOM eller Official Mexican Standard (kun for Mexiko)	67
Medier til systemgenoprettelse	48	Indeks	68
Dell Factory Image Restore	49		
Få hjælp.....	51		
Teknisk support og kundeservice.....	52		
DellConnect	52		
Onlinetjenester.....	52		
Automatiseret ordrestatustjeneste	53		
Produktoplysninger	54		
Returnering af varer til garantireparation eller refusion	54		
Inden du ringer.....	56		
Kontakt Dell	57		

Opsætning af dit Studio XPS-skrivebord

Dette afsnit indeholder oplysninger om opsætning af din Dell™ Studio XPS™ stationære pc.



ADVARSEL: Inden du udfører nogen af fremgangsmåderne i dette afsnit, skal du følge sikkerhedsinstruktionerne, der blev leveret sammen med computeren. For yderligere information om "best practices", se overensstemmelseserklæringen på www.dell.com/regulatory_compliance.

Løft af din computer

For at sikre din computer og undgå at beskadige den, skal du løfte den ved at holde i løftepunkterne foran og bag på computeren.

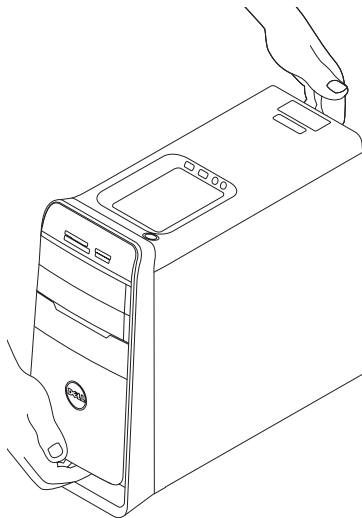

Før du sætter din computer op

Når du placerer computeren, skal du sørge for nem adgang til en strømkilde, tilstrækkelig ventilation og et plant underlag, hvor computeren kan placeres.

Begrænsning af luftens frie strømning omkring din computer kan medføre, at den bliver overophedet. For at forhindre overophedning skal du sørge for mindst 10,2 cm bag computeren og mindst 5,1 cm på alle andre sider. Du bør aldrig anbringe din computer i et lukket rum som f.eks. et skab eller en skuffe når den er tilsluttet strømnettet.











Tilslutning af skærmen

Din computer har integrerede videostik. Tilslut skærmen vha. enten det integrerede HDMI- eller DVI-stik.

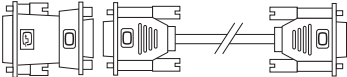
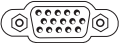
Hvis der er behov for det, kan du købe DVI-til-VGA-adapteren, HDMI-til-DVI-adapteren og yderligere HDMI- eller DVI-kabler på **www.dell.com**.

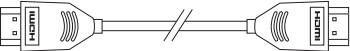
Brug det korrekte kabel i forhold til stikket på din computer og skærm. Se den følgende tabel for at identificere stikkene på din computer og skærm.

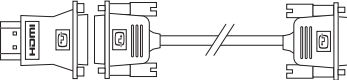
 **OBS!** Når du tilslutter en enkelt skærm, skal skærmen KUN tilsluttes til ÉN af stikkene på computeren.

Stiktype	Computer	Kabel	Skærm
DVI-til-DVI (DVI-kabel)			
DVI-til-VGA (DVI-til-VGA-adapter + VGA-kabel)			
HDMI-til-HDMI (HDMI-kabel)			
HDMI-til-DVI (HDMI-til-DVI- adapter + DVI kabel)			

Tilslutning af tastatur og mus

Sæt USB-tastatur og mus i USB-stikkene på computerens bagside.

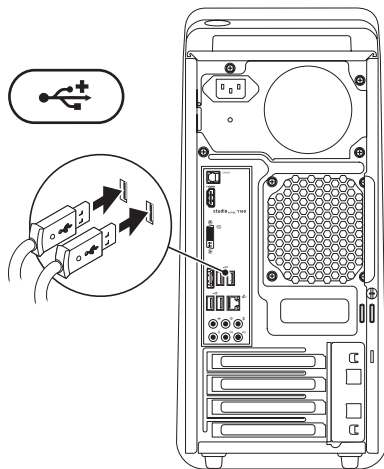

Tilslut netværkskablet (valgfrit)

Det er ikke nødvendigt med en netværksforbindelse til at fuldføre opsætningen af din computer, men hvis du allerede har en eksisterende, kabelbaseret netværks- eller internetforbindelse (såsom et kabelbaseret hjemmemodem eller Ethernet-jackstik), kan du forbinde dette nu.

- ✎ **OBS!** Anvend kun et Ethernet-kabel til at forbinde til netværksstikket (RJ45-stik). Sæt ikke en telefonledning (RJ11) i netværksstikket.

Hvis du vil tilslutte computeren til et netværk eller en bredbåndsenhed, skal du tilslutte den ene ende af et netværkskabel til en netværksport eller bredbåndsenhed. Tilslut den anden ende af netværkskablet til netværksadapterstik (RJ45-stik) bag på computeren. Et klik angiver, at netværkskablet er blevet forsvarligt sat i.

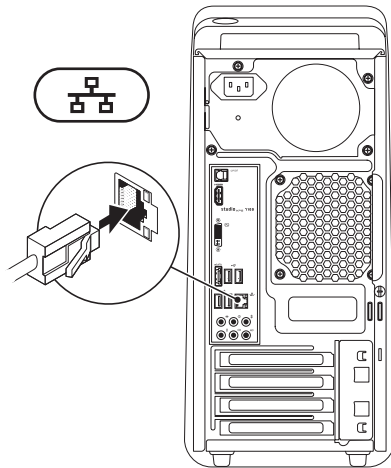

Tilslut strømkalet

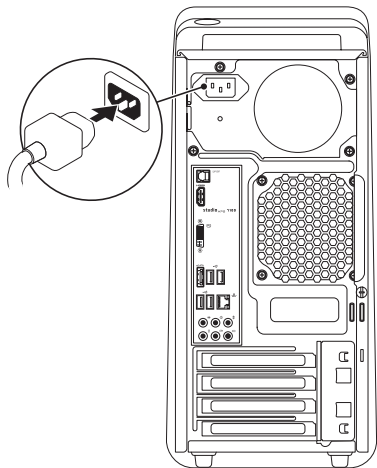

Tryk på tænd-/slukknappen

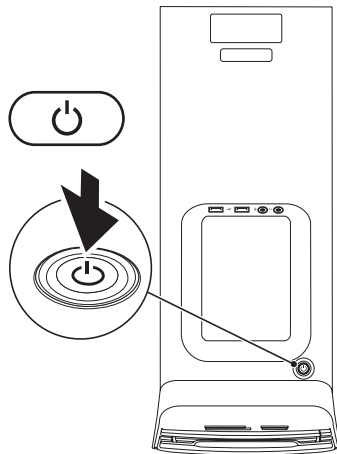



Opsætning af operativsystemet

Computeren er prækonfigureret med det operativsystem, du valgte på købstidspunktet.

Opsætning af Microsoft Windows

Når du skal konfigurere Microsoft® Windows® for første gang, skal du følge vejledningen på skærmen. Disse trin er påkrævede og kan tage nogen tid at gennemføre. Opsætningskærbillederne i Windows fører dig gennem en række fremgangsmåder, herunder accept af licensaftaler, indstilling af præferencer og konfiguration af en internetforbindelse.

 **ADVARSEL:** Afbryd ikke operativsystemets konfigurationsproces. Hvis du gør det, kan din computer blive ustabil, så du skal installere operativsystemet igen.

 **OBS!** Det anbefales at du downloader og installerer den nyeste BIOS og drivere til din computer på support.dell.com.

 **OBS!** Du kan finde flere oplysninger om operativsystemet og funktioner på support.dell.com/MyNewDell.

Konfigurering af Ubuntu

Når du skal konfigurere Ubuntu for første gang, skal du følge vejledningen på skærmen.

Opret systemgenoprettelsesmedie (Anbefalet)

 **OBS!** Det anbefales at du opretter et systemgenoprettelsesmedie, så snart du har installeret Microsoft Windows.

Systemgenoprettelsesmediet kan bruges til at genoprette computeren til driftstilstanden den var i da den blev købt, mens data bevares (uden brug af disken med *Operativsystemet*).



Du kan bruge systemgenoprettelsesmediet, hvis ændringer i hardware, software, drivere og andre systemindstillinger har givet computeren en uønsket drifttilstand.

Du skal bruge følgende for at oprette systemgenoprettelsesmediet:

- Dell DataSafe Local Backup
- USB-nøgle med mindst 8 GB kapacitet eller DVD-R-/DVD+R-/Blu-ray-disk™

 **OBS!** Dell DataSafe Local Backup understøtter ikke genskrivbare diske.

Sådan oprettes et systemgenoprettelsesmedie:

1. Sørg for, at computeren er tændt.
 2. Sæt disk eller USB-nøgle i computeren.
 3. Klik på **Start**  → **Programmer** → **Dell DataSafe Local Backup**.
 4. Klik på **Create Recovery Media** (Opret genoprettelsesmedie).
 5. Følg vejledningen på skærmen.
-  **OBS!** Du kan finde flere oplysninger om at bruge systemgenoprettelsesmediet under "System Recovery Media" (Systemgenoprettelsesmedie) på side 48.

Sådan opretter du forbindelse til internettet (valgfrit)

For at oprette forbindelse til internettet skal du bruge et eksternt modem eller en netværksforbindelse samt en internetudbyder (ISP).

Hvis din oprindelige bestilling ikke omfatter et USB-modem eller en WLAN-adapter, kan du købe dem på www.dell.com.

Konfiguration af en ledningsbaseret forbindelse

- Hvis du bruger en opkaldsforbindelse, skal du tilslutte en telefonlinje til det eksterne USB-modem (ekstraudstyr) og til telefonstikket i væggen, inden du konfigurerer din internetforbindelse.
- Hvis du bruger en DSL- eller kabel-/sattelitmodemforbindelse, skal du kontakte din internet- eller mobiltelefonudbyder for at få vejledning til konfigurationen.

For at færdiggøre opsætning af din trådbaserede internetforbindelse, skal du følge instruktionerne i "Opsætning af din internetforbindelse" på side 16.

Konfiguration af en trådløs internetforbindelse

 **OBS!** Se dokumentationen, der blev leveret sammen med din router, for at konfigurere en trådløs router.

Inden du kan bruge din trådløse internetforbindelse, skal du oprette forbindelse til din trådløse router.

Sådan konfigurerer du forbindelsen til en trådløs router:

1. Gem og luk alle åbne filer, og luk alle åbne programmer.
2. Klil på **Start**  → **Kontrolpanel**.
3. Skriv i søgefeltet `network` (netværk), og kik derefter på **Network and Sharing Center** → **Opret forbindelse til et netværk**.
4. Følg instruktionerne på skærmen. for at færdiggøre konfigurationen.



Opsætning af internetforbindelsen

Internetudbydere og deres udbud varierer efter land. Kontakt din internetudbyder for at finde ud af udbuddet i dit land.

Hvis du ikke kan oprette forbindelse til internettet, men har kunnet gøre det uden problemer tidligere, kan der være en afbrydelse i tjenesten hos internetudbyderen. Kontakt din internetudbyder for at kontrollere driftsstatussen, eller forsøg at oprette forbindelse igen senere.

Sørg for at have dine internetudbyderoplysninger klar. Hvis du ikke har en internetudbyder, kan guiden **Opret forbindelse til internettet** hjælpe dig med at få en.

Sådan oprettes din internetforbindelse:



1. Gem og luk alle åbne filer, og luk alle åbne programmer.
 2. Klil på **Start**  → **Kontrolpanel**.
 3. Skriv i søgefeltet `network` (netværk), og klik derefter på **Network and Sharing Center** → **Opret en ny forbindelse eller et nyt netværk** → **Opret forbindelse til internettet**. Vinduet **Opret forbindelse til internettet** vises.
-  **OBS!** Hvis du ikke ved, hvilken type forbindelse, du skal vælge, skal du klikke på **Hjælp mig med at vælge** eller kontakte din internetudbyder.
4. Følg vejledningen på skærmen, og brug de konfigurationsoplysninger, du har fået af din internetudbyder, til at færdiggøre konfigurationen.

Brug af din Studio XPS desktop

Dette afsnit giver information om de tilgængelige funktioner på dit Studio XPS™-skrivebord.

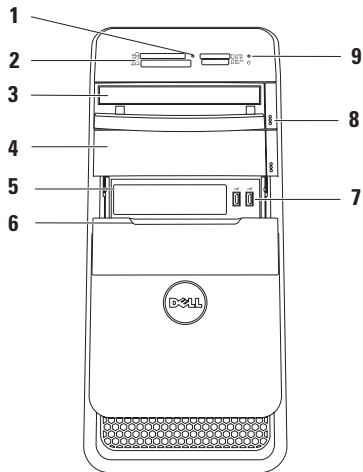
Egenskaber, set forfra



- 1 **Mediekortlæsers lampe** — Viser om der er isat et mediekort.
 - 2 **Mediekortlæser** — Giver hurtig og nem adgang til at se og dele digitale fotos, musik og videoer, gemt på et mediekort.
 - 3 **Optisk drev** — Afspiller eller optager cd'ere, dvd'ere, Blu-ray Disks (valgfrit).
 - 4 **Valgfri optisk drevbås** — Kan indeholde et ekstra optisk drev.
 - 5 **FlexBay-slot** — Kan understøtte mediekortlæser eller en ekstra harddisk.
 - 6 **FlexBay-dæksel** — Dækker FlexBay-slotten.
 - 7  **USB 2.0-stik (2)** — Opretter forbindelse til USB-enheder, som er forbundet en gang imellem, såsom hukommelsesnøgler, digitale kameraer og MP3-afspillere.
 - 8 **Optisk drevudskubningsknapper (2)** — Tryk på den mærkede del af den nederste del af knappen for at udskyde diskbakken.
 - 9  **Harddiskens aktivitetslampe** — Tænder når computeren læser eller skriver data. En blinkende lampe indikerer harddiskaktivitet.
-  **FORSIGTIG: For at undgå datatab bør du aldrig slukke computeren, mens harddiskens aktivitetslampe blinker.**

Set bagfra

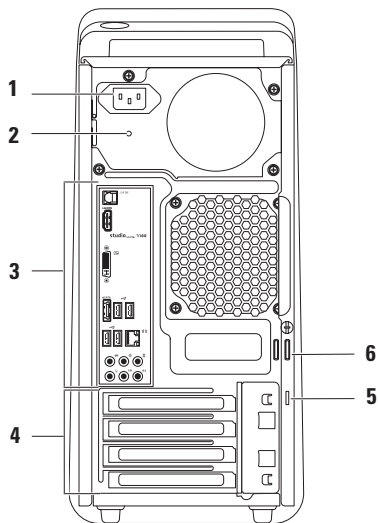





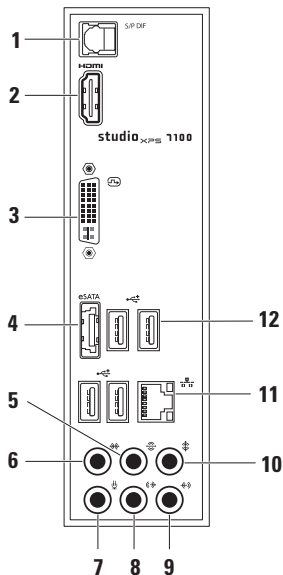

- 1 Strømsstik** — Tilslutter strømkablet. Dette stiks udseende kan variere.
- 2 Strømforsyningslampe** — Indikerer strøm til rådighed for strømforsyningen.
OBS! Strømforsyningslampen er eventuelt ikke tilgængelig på alle computere.
- 3 Bagsidestik** — Tilslutter USB, lyd og andre enheder i deres stik.
- 4 Stik til udvidelseskort** — Giver adgang til stik på alle installerede PCI- og PCI-ekspresskort.
- 5 Sikkerhedskabelslot** — Fastgør et kommercielt tilgængeligt sikkerhedskabel til computeren.
OBS! Inden du køber en tyverisikring, skal du kontrollere, at den passer med sikkerhedskabelstikket på computeren.
- 6 Hængelåsringe** — Fastgøres til en standard-hængelåsring for at hindre uautoriseret adgang til det indvendige i computeren.

Stik på bagpanelet





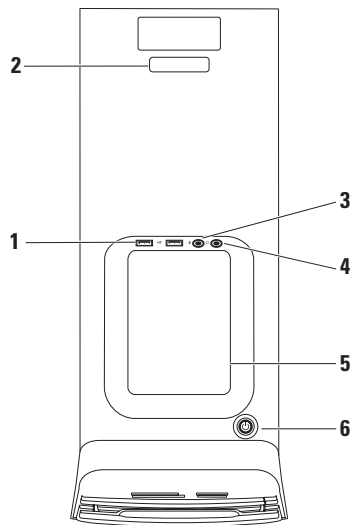

- 1**  **S/PDIF-stik** — Tilslutter forstærkere eller tv for digital lyd igennem optisk-digitale kabler. Dette format bærer et lydsignal uden at gennemgå en analog lydkonvertering.
- 2**  **HDMI-stik** — Tilslutter tv til både lyd- og videosignaler.
OBS! På en monitor uden indbyggede højttalere er det kun videosignalet, der bliver læst.
- 3**  **DVI-stik** — Tilslutter en monitor eller en projektor.
- 4**  **eSATA-stik** — Tilslutter eksterne SATA-lagringsenheder.
- 5**  **Bagerste L/R surround-stik** — Tilslutter bagerste L/R surround sound højttalere.

- 6  **Side-L/R surround-stik** — Forbinder til side L/R surround sound højtalere.
- 7  **Mikrofonstik** — Tilslutter en mikrofon til stemme eller lydinput i et lyd- eller telefoniprogram.
- 8  **Forreste L/R udgående stik** — Forbinder til forreste L/R højtalere.
- 9  **Indgående mikrofonstik** — Tilslutter en optagelses- eller afspilningsenhed, såsom en mikrofon, kassettebåndoptager, cd-afspiller eller videobåndoptager.
- 10  **Center-/subwoofer-stik** — Tilslutter en centerhøjtaler eller subwoofer.
- 11  **Netværksstik og lamper** — Forbinder din computer med et netværk eller en bredbåndsenhed. Netværksaktivitetslampen blinker, når computeren sender eller modtager netværksdata. En stor mængde netværkstrafik kan få denne lampe til at se ud som om, den "lyser" konstant.
- 12  **USB 2.0-stik (4)** — Bruges til at tilslutte en USB-enhed som f.eks. mus, tastatur, printer, eksternt drev eller MP3-afspiller.

Top funktioner



- 1  **USB 2.0-stik (2)** — Tilslutter USB-enheder, som er forbundet en gang imellem, såsom hukommelsesnøgler, digitale kameraer og MP3-afspillere.
- 2 **Service- og Ekspreservicekode** — Bruges til at identificere din computer når du går ind på Dell Supports websted eller ringer til teknisk support.
- 3  **Mikrofon eller stik til indgående linje** — Tilslutter en mikrofon til brug ved stemme eller et lydinput.
- 4  **Hovedtelefonstik** — Tilslutter hovedtelefoner.
OBS! For at tilslutte et strømforsynet højttaler- eller lydsystem, bruges lydudgangen eller S/PDIF-stikket bag på computeren.
- 5 **Tilbehørsbakke** — Bakke til anbringelse af tilbehør eller kabler for at undgå filtrering.
- 6  **Strømknap og -lampe** — Tænder/ slukker for strømmen, når der trykkes på den. Lampen midt i denne knap viser strømtilstand:
 - Fra — Computeren er enten i dvaletilstand, slukket eller modtager ikke strøm.
 - Konstant hvid — Computeren er tændt.
 - Konstant mørkegult — Computeren kan være i slumretilstand, eller der kan være et problem med enten systemkort eller strømforsyning.
 - Blinkende mørkegult — Der kan være et problem med enten systemkortet eller strømforsyningen.**OBS!** For information om strømproblemer, se "Strømproblemer" på side 31.

Softwarefunktioner

 **OBS!** Du kan finde flere oplysninger om de funktioner, der er beskrevet i dette afsnit, i *Dell Technology Guide* på harddisken eller på support.dell.com/manuals.

Produktivitet og kommunikation

Du kan bruge computeren til at oprette præsentationer, brochurer, lykønskingskort, flyers og regneark. Du kan også redigere og få vist digitale fotos og billeder. Kontroller din indkøbsordre for software, der er installeret på computeren.

Når du har oprettet forbindelse til internettet, kan du få adgang til websteder, konfigurere en e-mail-konto, overføre og hente filer og så videre.

Underholdning og multimedier

Du kan bruge computeren til at se videoer, spille spil, oprette dine egne cd'er, lytte til musik og internetradiostationer. Dit optiske drev understøtter eventuelt mange forskellige slags disks inkl. CD, dvd'er og Blu-ray-diske (hvis denne funktion blev valgt på købstidspunktet).

Du kan downloade eller kopiere billeder og videofiler fra bærbare enheder som f.eks. digitalkameraer og mobiltelefoner. Valgfrie programmer giver dig mulighed for at organisere og oprette musik- og videofiler, der kan optages på disk, gemmes på bærbare produkter som f.eks. MP3-afspillere og håndholdte underholdningsenheder eller afspilles og vises direkte på tilsluttede fjernsyn, projektorer og hjemmebiografudstyr.

Dell Dock

Dell Dock er en gruppe ikoner, der gør det nemt at gå ind i ofte anvendte programmer, filer og mapper. Du kan brugertilpasse Dock ved at:

- Tilføje og fjerne ikoner
- Skifte farve og placering på Dock
- Gruppere relaterede ikoner i kategorier
- Skifte opførelse for ikonerne



Tilføje en kategori

1. Højreklik på Dock og klik derefter på **Tilføj** → **Kategori**. Vinduet **Tilføj/rediger kategori** bliver vist.
2. Indtast et navn til kategorien i feltet **Titel**.
3. Vælg et ikon til kategorien fra **Vælg et billede**.
4. Klik på **Gem**.

Tilføj et ikon

Træk og slip ikonet i Dock eller en kategori.



Fjern en kategori eller et ikon

1. Højreklik på kategorien eller ikonet på Dock og klik på **Slet genvej** eller **Slet kategori**.
2. Følg vejledningen på skærmen.

Brugertilpasning af Dock

1. Højreklik på Dock, klik på **Avancerede indstillinger**.
2. Vælg den ønskede mulighed for at brugertilpasse Dock.

Dell DataSafe Online Backup

-  **OBS!** Dell DataSafe Online er måske ikke tilgængelig i alle regioner.
-  **OBS!** Det anbefales at have en bredbåndsforbindelse til hurtig upload/download.

Dell DataSafe Online er en automatisk sikkerhedskopierings- og gendannelsesservice, der er med til at beskytte dine data og andre vigtige filer imod force majeure som tyveri, brand eller naturkatastrofer. Du får adgang til servicen på din computer med en password-beskyttet konto.

Gå til **delldatasafe.com** for flere oplysninger.

Sådan planlægger du backups:

1. Dobbeltklik på Dell DataSafe Online ikonet  på proceslinjen.
2. Følg vejledningen på skærmen.

Løsning af problemer

Dette afsnit indeholder fejlfindingsoplysninger for computeren. Hvis du ikke kan løse problemet ved hjælp af følgende retningslinjer, skal du se "Anvendelse af supportværktøjer" på side 36 eller "Kontakt Dell" på side 57.

Bip-koder

Din computer kan udsende en serie bip under opstart hvis der er fejl og problemer. Disse bip-serier, også kaldet bip-koder, angiver et problem. Skriv birkoden ned og kontakt Dell (se "Kontakt Dell" på side 57).

Bip-kode	Eventuelt problem
Et	Eventuel fejl på bundkort — BIOS ROM checksum-fejl
To	Ingen RAM fundet OBS! Hvis du har installeret eller udskiftet hukommelsesmoduler, skal du sørge for at modulerne sidder rigtigt.
Tre	Eventuel fejl på bundkort — Chipset error (Chipsæt-fejl)
Fire	RAM læse/skrivefejl
Fem	Fejl på realtidsur
Seks	Fejl på videokort eller chip

Netværksproblemer

Trådløse forbindelser

Hvis den trådløse netværksforbindelse går tabt —

Den trådløse router er offline eller trådløst er blevet deaktiveret på computeren.

- Kontroller din trådløse router for at sikre, at den er tændt og tilsluttet din datakilde (kabelmodem eller netværkshub).
- Genopret din forbindelse til den trådløse router (se "Opsætning af en trådløs forbindelse" på side 16).

Kabelbaserede forbindelser

Hvis netværksforbindelsen går tabt —

- Kontroller kablet for at sikre, at det er sat i og ikke er beskadiget.
- Kontroller linkintegritetslampens tilstand.

Linkintegritetslampen på det integrerede netværksstik giver dig mulighed for at kontrollere, at forbindelsen fungerer, og giver oplysninger om status:

- Slukket — Computeren finder ikke en fysisk forbindelse til netværket.
- Grøn — Der er en god forbindelse mellem et 10/100-Mbps-netværk og computeren.
- Orange — Der er god forbindelse mellem et 1000-Mbps-netværk og computeren.



OBS! Linkintegritetslampen på netværksstikket gælder kun for den kabelbaserede forbindelse. Linkintegritetslampen angiver ikke status for trådløse forbindelser.

Strømproblemer

Hvis strømlampen er slukket — Computeren er slukket, eller den modtager ikke strøm.

- Genanbring strømkablet i strømstikket på computeren og i stikkontakten.
- Hvis computeren er tilsluttet en strømskinne, skal du kontrollere, at strømskinnen er tilsluttet en stikkontakt, og at der er tændt for den.
- Omgå strømbeskyttelsesenheder, strømskinner og forlængerledninger for at kontrollere, at computeren tændes, som den skal.
- Kontroller, om stikkontakten virker, ved at teste den med et andet apparat som f.eks. en lampe.
- Sørg for at strømforsyningslampen bag på computeren er tændt. Hvis den er slukket, kan der evt. være et problem med strømforsyningen eller strømkablet.

Hvis problemet fortsætter, kontakt Dell (se "Kontakt Dell" på side 57).

Hvis strømlampen lyser permanent, og computeren ikke svarer — Skærmen er muligvis ikke tilsluttet eller tændt. Sørg for, at skærmen er tilsluttet korrekt, og sluk og tænd den.

Hvis lampen lyser konstant mørkegult —

- Computeren er i hvile- eller standbytilstand. Tryk på en knap på tastaturet, bevæg den forbundne mus eller tryk på strømknapen for at genoptage normal betjening.
- Der kan være et problem med systemkort eller strømforsyning. Kontakt Dell for hjælp (se "Kontakt Dell" på side 57).

Hvis strømlampen blinker mørkegult — Der kan være et problem med systemkortet.

Kontakt Dell for hjælp (se "Kontakt Dell" på side 57).

Hvis du oplever forstyrrelser, der forhindrer modtagelse på din computer — Et uønsket signal danner forstyrrelse ved at blokere eller forstyrre andre signaler. Nogle mulige årsager til forstyrrelser kan være:

- Strøm-, tastatur- og museforlængerledninger.
- For mange enheder, der er tilsluttet den samme strømskinne.
- Flere strømskinner, der er tilsluttet samme stikkontakt.

Problemer med hukommelse

Hvis du får en meddelelse om utilstrækkelig hukommelse —

- Gem og luk alle åbne filer og gå ud af alle åbne programmer, du ikke anvender for at se om det løser problemet.
- Oplysninger om mindstekravene til hukommelsen finder du i softwaredokumentationen. Hvis det er nødvendigt, kan du installere mere hukommelse (se *Servicehåndbogen* på support.dell.com/manuals).
- Sæt hukommelsesmodulerne på plads igen (se *Servicehåndbogen* på support.dell.com/manuals) for at sikre, at computeren kommunikerer korrekt med hukommelsen.

Hvis du oplever andre problemer med hukommelsen —

- Sørg for at følge retningslinjerne for installation af hukommelse (se *Servicehåndbogen* til dit system på support.dell.com).
- Kontroller, om hukommelsesmodulet er kompatibelt med computeren. Computeren understøtter DDR3-hukommelse. Yderligere oplysninger om, hvilken type hukommelse, der understøttes af computeren finder du under "Specifikationer" på side 60.
- Kør Dell Diagnostics (se "Dell Diagnostics" på side 40).
- Sæt hukommelsesmodulerne på plads igen (se *Servicehåndbogen* på support.dell.com/manuals) for at sikre, at computeren kommunikerer korrekt med hukommelsen.

Problemer med at computeren hænger og Problemer med software

Hvis computeren ikke starter — Sørg for, at strømkalet er tilsluttet korrekt til computeren og til det elektriske strømudtag.

Hvis et program ophører med at svare — Afslut programmet:

1. Tryk på <Ctrl><Shift><Esc> samtidig.
2. Klik på **Programmer**.
3. Klik på det program, der ikke længere svarer
4. Klik på **Afslut job**.

Hvis et program bliver ved med at gå ned —

Se i softwaredokumentationen. Om nødvendigt, afinstaller og geninstaller programmet.

 **OBS!** Software indeholder almindeligvis installationsoplysninger i dokumentationen eller på en cd.

Hvis computeren holder op med at reagere eller der vises en blå skærm —

 **FORSIGTIG: Du kan miste data, hvis du ikke kan udføre en nedlukning af operativsystemet.**

Hvis du ikke kan få en reaktion ved at trykke på en tast på tastaturet eller ved at bevæge musen, skal du trykke på og holde tænd/sluk-knappen nede i 8-10 sekunder, indtil computeren slukkes. Genstart computeren.

Hvis et program er designet til et tidligere Microsoft Windows-operativsystem —

Kør programkompatibilitetsguiden. Guiden Programkompatibilitet konfigurerer et program, så det kører i et miljø, der minder om en tidligere version af ® Windows®operativsystemomgivelser.

1. Klik på **Start**  → **Control Panel** (Kontrolpanel) → **Programs** (Programmer) → **Run programs made for previous versions of Windows** (Brug programmer, der er udviklet til tidligere versioner af Windows).
2. Klik på **Next** (Næste) på velkomstskræmbilledet.
3. Følg vejledningen på skærmen.

Hvis du har andre problemer med software —

- Sikkerhedskopier dine filer med det samme.
- Brug et virus-scanningsprogram for at kontrollere harddisken eller cd-erne.
- Gem og luk alle åbne filer og programmer, og sluk computeren via menuen **Start** .
- Se dokumentationen til softwaren, eller kontakt softwareproducenten for at få oplysninger om fejlfinding:
 - Sørg for at programmet er kompatibelt med operativsystemet på din computer.
 - Kontroller, at computeren opfylder de minimumskrav til hardwaren, der er en forudsætning for at køre softwaren. Se dokumentationen til softwaren for oplysninger.

- Kontroller, at programmet er installeret og konfigureret rigtigt.
- Undersøg om enhedsdriverne er i konflikt med programmet.
- Om nødvendigt skal du afinstallere og geninstallere programmet.

Anvendelse af supportværktøjer

Dell Support Center

Dell Support Center hjælper dig med at finde den service, support og systemspecifikke oplysninger, du har brug for.

For at starte programmet, skal du klikke på -ikonet på proceslinjen. 

Dell Support Center hjemmeside viser din computers modelnummer, servicekode, express-servicekode og service kontaklinformation.

Startsiden indeholder også links, der giver adgang til:



Selvhjælp (Fejlfinding, Sikkerhed, Systemydelse, Netværk/internet, Sikkerhedskopiering/ Gendannelse og Windows operativsystem)



Advarsler (tekniske supportadvarsler med relevans for din computer)



Assistance fra Dell (Teknisk Support med DellConnect™, kundeservice, uddannelse og selvstudier, hvordan du får hjælp med Solution Station™, og onlinescanning med PC CheckUp)



Om dit system (systemdokumentation, garantioplysninger, systemoplysninger, opgraderinger og tilbehør)

Du kan finde flere oplysninger om **Dell Support Center** og om de tilgængelige værktøjer ved at klikke på **Services** fanen på support.dell.com.

Mine Dell -overførsler

 **OBS!** Mine Dell-overførsler er måske ikke tilgængelig i alle regioner.

Dele af den forinstallerede software på din nye computer omfatter ikke en cd eller dvd til sikkerhedskopiering. Denne software kan fås på Mine DELL-overførsler. Fra dette websted kan du hente tilgængelig software til geninstallation eller oprette dit eget backup-medie.

For at registrere og bruge Mine Dell-overførsler:

1. Gå til **downloadstore.dell.com/media**.
2. Følg vejledningerne på skærmen for at registrere og hente programmet.
3. Geninstaller eller opret medier til sikkerhedskopiering af software til fremtidig brug.

Systemmeddelelser

Hvis din computer har et problem eller en fejl, viser den eventuelt en systemmeddelelse, der vil hjælpe dig med at identificere årsagen samt hvad der skal til for at løse problemet.

 **OBS!** Hvis den meddelelse, du vises, ikke findes blandt følgende eksempler, kan du se i dokumentationen til enten operativsystemet eller det program, der kørte, da meddelelsen blev vist. Alternativt kan du se *Dell Technology Guide* å harddisken eller på **support.dell.com/manuals** eller se "Kontakt Dell" på side 57 for at få hjælp.

Alert! Previous attempts at booting this system have failed at checkpoint [nnnn]. For help in resolving this problem, please note this checkpoint and contact Dell Technical Support (Alarm! Tidligere forsøg på at starte dette system slog fejl ved kontrolpunkt [nnnn]. Bemærk kontrolpunktet og kontakt Dells tekniske support for at få hjælp til at løse problemet) — Det lykkedes ikke computeren at afslutte startproceduren tre gange i træk grundet den samme fejl, (se “Kontakt Dell” på side 57 for at få hjælp).

CMOS checksum error (Fejl ved CMOS-kontrolsum) — Mulig fejl ved bundkortet eller lavt RTC-batteri. Batteriet skal udskiftes. Se *Servicehåndbogen* på support.dell.com/manuals eller se “Contacting Dell” on page 57 for at få hjælp.

CPU fan failure (Fejl på CPU-blæser) — Der er opstået en fejl i CPU-blæseren. CPU-blæseren skal udskiftes. Se *Servicehåndbogen* på support.dell.com/manuals.

Hard-disk drive failure (Harddisk drevfejl) — Mulig harddisk drevfejl under HDD POST. Se “Kontakt Dell” på side 57 for assistance.

Hard-disk drive read failure (Harddisk drevlæsefejl) — Mulig harddisk drevfejl under HDD boot test. Se “Kontakt Dell” på side 57 for assistance.

Keyboard failure (Tastaturfejl) — Udskift tastatur eller kontroller kablet for løse forbindelser.

No boot device available (Ingen startenhed til stede) — Der er ingen partition, der kan startes fra, på harddisken, harddiskkablet sidder løst, eller der findes ikke nogen enhed, der kan startes fra.

- Hvis harddisken er din startenhed, skal du sørge for, at kablerne er tilsluttede, og at drevet er installeret korrekt og partitioneret som en startenhed.
- Angiv systemkonfiguration og sørg for at boot sekvensinformationen er korrekt. Se *Servicehåndbogen* på support.dell.com/manuals.

No timer tick interrupt (Ingen timer taktafbrydelse) — En chip på bundkortet virker muligvis ikke eller der er en fejl på bundkortet. Se *Servicehåndbogen* på support.dell.com/manuals eller se “Contacting Dell” on page 57 for at få hjælp.

USB over current error (USB-overspændingsfejl) — Fjern USB-enheden.

USB-enheden kræver mere strøm for at fungere korrekt. Brug en ekstern strømkilde til at tilslutte USB-enheden, eller (hvis enheden har to USB-kabler) tilslut dem begge.

NOTICE - Hard Drive SELF MONITORING SYSTEM has reported that a parameter has exceeded its normal operating range. Dell recommends that you back up your data regularly. A parameter out of range may or may not indicate a potential hard drive problem (MEDDELELSE - Harddiskens SELVOVERVÅGNINGSSYSTEM har rapporteret, at et parameter har overskredet dens normale driftsområde. Dell anbefaler at du regelmæssigt tager back-up af dine data. Et parameter, der er uden for det gyldige område, kan være et tegn på et potentielt harddiskproblem) — S.M.A.R.T-fejl, mulig harddiskfejl. Se "Kontakt Dell" på side 57 for assistance.

Hardwarefejlfinding

Hvis en enhed enten ikke findes under opsætning af operativsystemet eller findes, men er forkert konfigureret, kan du bruge **Hardwarefejlfinding** til at løse inkompatibiliteten.

Sådan starter du Hardwarefejlfinding:

1. Klik på **Start**  → **Hjælp og support**.
2. Skriv `hardwarefejlfinding` i søgefeltet, og tryk på <Enter> for at starte søgningen.
3. I søgeresultaterne skal du vælge den indstilling, der bedst beskriver problemet, og derefter udføre de resterende fejlfindingstrin.

Dell Diagnostics

Hvis du kommer ud for et problem med computeren, skal du udføre kontrollerne under "Problemer med software og med, at computeren hænger" på side 33 og køre Dell Diagnostics, inden du kontakter Dell for at få teknisk assistance.

Det anbefales at udskrive disse fremgangsmåder, før du begynder.

 **OBS!** Dell Diagnostics fungerer kun på Dell-computere.

 **OBS!** *Drivers og Utilities*-disken er valgfri og er eventuelt ikke blevet leveret sammen med din computer.

Se systeminstallationsafsnittet i *Servicehåndbogen* for at se din computers konfigurationsinformation, og sørg for at den enhed, du vil teste vises i systemets opsætningsprogram og er aktivt.

Start Dell Diagnostics fra din harddisk eller fra *Drivers and Utilities*-disken.

Start af Dell Diagnostics fra harddisken

Dell Diagnostics er placeret på en skjult partition med diagnosticeringsværktøjer på harddisken.

 **OBS!** Hvis din computer ikke kan vise et billede, se kontakt Dell (se "Kontakt Dell" på side 57).

1. Sørg for, at computeren er tilsluttet et vægudtag, som du ved fungerer korrekt.
2. Tænd (eller genstart) din computer.
3. Når DELL™ logoet vises, skal du trykke på <F12> med det samme. Vælg **Diagnostics** fra boot-menuen og tryk på <Enter>.

Dette vil indlede Pre-Boot System Assessment (PSA) på din computer.

 **OBS!** Hvis du venter for længe, og operativsystemets logo vises, skal du vente, indtil du ser skrivebordet i Microsoft® Windows®. Derefter skal du slukke for computeren og prøve igen.

 **OBS!** Hvis du ser en meddelelse, der fortæller dig, at der ikke er blevet fundet en diagnosticeringspartition, skal du køre Dell Diagnostics fra *Drivers and Utilities*-disken.

Hvis PSA er kaldt:

- a. PSA starter tests.
- b. Hvis PSA gennemføres uden fejl, vil du få vist følgende meddelelse:
"Der er ikke fundet nogen fejl ved systemet indtil nu. Vil du køre resten af hukommelsestestene? Det vil tage omkring 30 minutter eller mere. Vil du fortsætte? (Anbefalet)."

- c. Hvis du oplever problemer med hukommelsen, bedes du trykke på <y> eller på <n>. Du vil modtage meddelelsen "Starter Dell Diagnostic hjælpepartition. Tryk på en tast for at fortsætte."
- d. Tryk på en tast for at gå til **Vælg en mulighed**-vinduet.

Hvis PSA ikke er kaldt:



Tryk på en tast for at starte Dell Diagnostics fra diagnosticeringspartitionen på din harddisk eller gå til vinduet **Vælg en mulighed**.

4. Vælg den test, du vil køre.
5. Hvis der opdages et problem under en test, vises der en meddelelse med en fejlkode og en beskrivelse af problemet. Skriv fejlkoden ned sammen med problembeskrivelsen og kontakt Dell (se "Kontakt Dell" på side 57).

Anvendelse af supportværktøjer

-  **OBS!** Servicekoden for din computer er placeret øverst i alle testskærbilleder. Hvis du kontakter Dell, vil teknisk support spørge efter servicekoden.
- 6. Når testene er færdige, skal du lukke testskærmen og vende tilbage til **Vælg en mulighed**-vinduet.
- 7. For at forlade Dell Diagnostics og genstarte computeren, skal du klikke på **Forlad**.

Start af Dell Diagnostics fra Drivers og Utilities-disken

1. Sæt *Drivers og Utilities*-disken i.
2. Luk computeren ned og genstart den. Når DELL™-logoet vises, skal du trykke på <F12> med det samme.
 -  **OBS!** Hvis du venter for længe, og operativsystemets logo vises, skal du vente, indtil du ser skrivebordet i Microsoft® Windows®. Derefter skal du slukke for computeren og prøve igen.
 -  **OBS!** De næste trin ændrer kun startrækkefølgen denne ene gang. Ved den næste opstart starter computeren i overensstemmelse med de enheder, der er angivet i systemkonfigurationsprogrammet.
3. Når listen med startenheder vises, skal du fremhæve **CD/DVD/CD-RW** og trykke på <Enter>.

4. Vælg **Start fra cd-rom** i den menu, der vises, og tryk på <Enter>.
5. Tast 1 for at starte CD-menuen og tryk <Enter> for at fortsætte.
6. Vælg **Kør 32 bit Dell Diagnostics** på den nummererede liste. Hvis der er anført flere versioner, skal du vælge den version, der passer til computeren.
7. Vælg den test, du vil køre.
8. Hvis der opdages et problem under en test, vises der en meddelelse med en fejlkode og en beskrivelse af problemet. Skriv fejlkoden ned sammen med problembeskrivelsen og kontakt Dell (se "Kontakt Dell" på side 57).
9. Når testene er færdige, skal du lukke testskærmen og vende tilbage til **Vælg en mulighed**-vinduet.
10. For at forlade Dell Diagnostics og genstarte computeren, skal du klikke på **Forlad**.
11. Fjern *Drivers og Utilities*-disken.



OBS! Servicekoden for din computer er placeret øverst i alle testskærbilleder. Hvis du kontakter Dell, vil teknisk support spørge efter servicekoden.

Gendannelse af operativsystemet

Du kan gendanne computerens operativsystem på følgende måder:

 **ADVARSEL: Brug af Dell Factory Image Restore eller *Operativsystem*-disken sletter permanent alle computerens datafiler. Hvis det er muligt, skal du sikkerhedskopiere datafilerne, før du bruger disse programmer.**

Option	Brug
systemgenoprettelse	som den første løsning
Dell DataSafe Local Backup	når System Restore (Systemgenoprettelse) ikke løser problemet
Medier til systemgenoprettelse	når fejl i operativ systemet forhindrer brug af System Restore (Systemgenoprettelse) og DataSafe Local Backup når fabriksbillede installeres på en ny installeret harddisk
Dell Factory Image Restore	for at gendanne computeren til den driftstilstand, den var i da du modtog computeren
<i>Operativsystem</i> -disk	for at geninstallere operativsystemet på computeren

 **OBS!** Disken *Operating System* (Operativsystem) er eventuelt ikke blevet leveret sammen med computeren.

Systemgenoprettelse

Windows-operativsystemet indeholder funktionen Systemgenoprettelse, der giver dig mulighed for at bringe computeren tilbage til en tidligere tilstand (uden at påvirke datafilerne), hvis ændringer af hardware, software eller andre systemindstillinger har medført, at computeren befinder sig i en uønsket tilstand. Alle ændringer, som Systemgenoprettelse foretager på din computer, kan fortrydes.

 **FORSIGTIG: Tag jævnligt sikkerhedskopier af dine datafiler. Systemgenoprettelse hverken overvåger eller gendanner datafilerne.**

 **OBS!** Fremgangsmåderne i dette dokument er skrevet til standardvisningen i Windows, og derfor passer de muligvis ikke, hvis du har indstillet din Dell™-computer til Windows klassisk visning.

Sådan starter du Systemgenoprettelse

1. Klik på **Start** 
2. I **Start søgning** boksen indtastes `Systemgenoprettelse` og derefter trykkes <Enter>.

 **OBS!** Vinduet **Brugerkontokontrol** vises muligvis. Hvis du har administratorrettigheder til computeren, skal du klikke på **Fortsæt**. Ellers skal du kontakte administratoren for at kunne fortsætte med den ønskede handling.

3. Klik på **Næste**, og følg de resterende skærmeddelelser.

Hvis Systemgenoprettelse ikke løste problemet, kan du fortryde den seneste systemgenoprettelse.

Fortrydelse af den seneste systemgenoprettelse

 **OBS!** Inden du fortryder den seneste systemgenoprettelse, skal du gemme og lukke alle åbne filer og lukke alle åbne programmer. Undgå at ændre, åbne eller slette nogen filer eller programmer, før systemgenoprettelsen er gennemført.

1. Klik på **Start** 
2. I **Start søgning** boksen indtastes `Systemgenoprettelse` og derefter trykkes <Enter>.
3. Klik på **Fortryd min sidste gendannelse**, og klik på **Næste**.

Dell DataSafe Local Backup

 **ADVARSEL:** Brug af Dell DataSafe Local Backup fjerner permanent alle programmer og drivere, der er installeret, efter at du modtog computeren. Forbered medier til sikkerhedskopiering af programmer du skal installere på computeren inden du bruger Dell DataSafe Local Backup. Brug kun Dell DataSafe Local Backup, hvis System Restore (Systemgenoprettelse) ikke løste problemet med operativsystemet.

 **ADVARSEL:** Selvom Dell Datasafe Local Backup er designet til at bevare computerens datafiler, anbefales det at sikkerhedskopiere datafiler inden Dell DataSafe Local Backup bruges.

 **OBS!** Dell DataSafe Local Backup er måske ikke tilgængelig i alle regioner.

 **OBS!** Hvis Dell DataSafe Local Backup ikke er tilgængelig på computeren, kan du bruge Dell Factory Image Restore (se "Dell Factory Image Restore" på side 49) til at gendanne operativsystemet.

Du kan bruge Dell DataSafe Local Backup til at gendanne harddisken til den operativtilstand, den var i, da du købte din computer, og samtidigt bevare datafiler.

Med Dell DataSafe Local Backup kan du:

- Sikkerhedskopiere og gendanne computeren til en tidligere driftstilstand
- Oprette medier til systemgenoprettelse

Grundlæggende Dell DataSafe Local Backup

For at gendanne fabriksbilledet, mens datafiler bevares:

1. Sluk for din computer.
 2. Frakobl alle enheder (USB drev, printer, etc.), der er forbundet til computeren og fjern al nyligt tilkøbt hardware.
-  **OBS!** Frakobl ikke skærm, tastatur, mus eller strømforsyningskablet.
3. Tænd computeren.

4. Tryk når DELL™-logoet på <F8> flere gange for at gå til Vinduet **Avancerede opstartsmuligheder**.

 **OBS!** Hvis du venter for længe, og operativsystemets logo vises, skal du vente, indtil du ser skrivebordet i Microsoft® Windows®. Derefter skal du slukke for computeren og prøve igen.

5. Vælg **Reparer computeren**.

6. Vælg **Dell DataSafe gendannelse og and sikkerhedskopiering i nødsituationer** fra menuen **Indstillinger for Systemgenoprettelse** og følg vejledningen på skærmen.

 **OBS!** Gendannelsesprocessen kan godt tage en time eller mere helt afhængigt af hvor mange data, der skal gendannes.

 **OBS!** For mere information, se vidensdatabasens artikel 353560 på support.dell.com.

Opgradering til Dell DataSafe Local Backup Professional

 **OBS!** Dell DataSafe Local Backup Professional kan være installeret på computeren, hvis du bestilte det på købstidspunktet.

Dell DataSafe Local Backup Professional har ekstra funktioner, der giver dig mulighed for at:

- Sikkerhedskopiere og gendanne computeren baseret på filtyper
- Sikkerhedskopiere filer til en lokal lagerenhed
- Planlægge automatiske sikkerhedskopieringer

Sådan opgraderer du til Dell DataSafe Local Backup Professional:

1. Dobbeltklik på ikonet Dell DataSafe Local Backup  på proceslinjen.
2. Klik på **UPGRADE NOW!** (OPGRADER NU!)
3. Følg vejledningerne på skærmen for at fuldføre opgraderingen.

Medier til systemgenoprettelse

 **ADVARSEL: Selvom medier til Systemgenoprettelse er designet til at bevare computerens datafiler, anbefales det at sikkerhedskopiere datafiler inden medier til systemgenoprettelse bruges.**

Du kan bruge medier til systemgenoprettelse oprettet vha. Dell DataSafe Local Backup til at få harddisken tilbage til den operativtilstand, den var i, da du købte din computer, og samtidigt bevare computerens datafiler.

Brug medier til systemgenoprettelse hvis:

- Operativsystemfejl der forhindrer brug af de gendannelsesindstillinger, der er installeret på computeren.
- Harddiskfejl, der forhindrer at data genoprettes.

For at gendanne fabriksbillede af computeren vha. medier til systemgenoprettelse:

1. Indsæt operativsystemdisk eller -USB-nøgle og genstart computeren.
2. Når DELL™ logoet vises, skal du trykke på <F12> med det samme.

 **OBS!** Hvis du venter for længe, og operativsystemets logo vises, skal du vente, indtil du ser skrivebordet i Microsoft® Windows®. Derefter skal du slukke for computeren og prøve igen.

3. Vælg den relevante opstartsenhed fra listen og tryk <Enter>.
4. Følg vejledningerne på skærmen for at fuldføre gendannelsesprocessen.

Dell Factory Image Restore

 **FORSIGTIG:** Hvis du bruger Dell Factory Image Restore sletter du permanent alle data på harddisken og fjerner eventuelle programmer, som du har installeret, efter at du modtog computeren. Hvis det er muligt, skal du sikkerhedskopiere datafilerne, før du bruger disse programmer. Brug kun Dell Factory Image Restore, hvis Systemgenoprettelse ikke løste problemet med operativsystemet.

 **OBS!** Dell Factory Image Restore er muligvis ikke tilgængelig i visse lande eller på visse computere.

Brug kun Dell Factory Image Restore som en sidste udvej til gendannelse af operativsystemet. Denne mulighed sætter din harddisk tilbage til den driftstilstand, den var i, da du købte computeren. Alle programmer og filer, der er tilføjet, siden du modtog computeren—inklusive datafiler—slettes permanent fra harddisken.

Datafiler omfatter dokumenter, regneark, e-mail-meddelelser, digitale billeder, musikfiler og så videre. Sikkerhedskopier om muligt alle data, før du bruger Factory Image Restore.

Udførelse Dell Factory Image Restore

1. Tænd computeren.
 2. Tryk når DELL™-logoet på <F8> flere gange for at gå til Vinduet **Avancerede opstartsmuligheder**.
-  **OBS!** Hvis du venter for længe, og operativsystemets logo vises, skal du vente, indtil du ser skrivebordet i Microsoft® Windows®. Derefter skal du slukke for computeren og prøve igen.
3. Vælg **Reparér din computer**. Vinduet **Systemgendannelsesmuligheder** vil blive vist.
 4. Vælg et tastaturlayout og klik på **Næste**.

Gendannelse af operativsystemet

5. Hvis du vil have adgang til gendannelsesindstillingerne, skal du logge på som en lokal bruger. Hvis du vil have adgang til kommandoprompten, skal du skrive `administrator` i feltet **User name** og derefter klikke på **OK**.
6. Klik på **Dell Factory Image Restore**. Velkomstskræmbilledet **Dell Factory Image Restore** vises.
 -  **OBS!** Afhængigt af din konfiguration kan det være nødvendigt at vælge **Dell Factory Tools** og derefter **Dell Factory Image Restore**.
7. Klik på **Næste**. Skærbilledet **Bekræft datasletning** vises.
 -  **OBS!** Hvis du ikke vil fortsætte med Factory Image Restore, skal du klikke på **annuller**.
8. Klik på afkrydsningsfeltet for at bekræfte, at du vil fortsætte med reformateringen af harddisken og gendanne systemsoftwaren til fabrikstilstanden, og klik derefter på **Næste**. Gendannelsesprocessen begynder og kan tage fem minutter eller mere at fuldføre. Der vises en meddelelse, når operativsystemet og de fabriksinstallerede programmer er blevet gendannet til fabrikstilstanden.
9. Klik på **Afslut** for at genstarte systemet.

Få hjælp

Hvis du kommer ud for et problem med computeren, skal du bruge følgende fremgangsmåde til at diagnosticere og foretage fejlfinding af problemet.

1. Oplysninger og fremgangsmåder vedrørende det problem, der er med din computer, finder du under "Løsning af problemer" på side 29.
2. Under "Dell Diagnostics" på side 40 finder du oplysninger om, hvordan du kører Dell Diagnostics.
3. Udfyld "Diagnosechecklisten" på side 56.
4. Brug Dells omfattende serie onlinetjenester på Dell Support (support.dell.com) som hjælp til installation og fejlfindingsfremgangsmåder. Se "Onlineservice" på side 52 for en mere omfattende liste over Dell Support online.
5. Hvis de foregående trin ikke løser problemet, se "Kontakt Dell" på side 57.

 **OBS!** Ring til Dell support fra en telefon i nærheden af eller på computeren, så en supportmedarbejder kan hjælpe dig med eventuelle nødvendige procedurer.

 **OBS!** Dells ekspresservice kodesystem er muligvis ikke tilgængeligt i alle lande.

Når Dells automatiske telefonsystem beder dig om det, skal du indtaste din kode for ekspresservice, så samtalen stilles direkte ind til den rigtige supportmedarbejder. Hvis du ikke har en kode til ekspresservice, skal du åbne mappen **Dell Accessories** (Dell-tilbehør), dobbeltklikke på ikonet **Express Service Code** (Kode for ekspresservice) og følge instruktionerne.

 **OBS!** Nogle af følgende tjenester er ikke altid tilgængelige alle steder uden for det kontinentale USA. Ring til din lokale Dell-repræsentant for at få oplysninger om tilgængeligheden.

Teknisk support og kundeservice

Dells supporttjeneste er tilgængelig, så du får svar på dine spørgsmål om Dell-hardware. Vores supportmedarbejdere bruger computerbaseret diagnosticering til at give hurtige og præcise svar.

For at kontakte Dells supportservice, se "Før du ringer" på side 56 og derefter under kontaktoplysningerne for din region, eller du kan gå til **support.dell.com**.

DellConnect

DellConnect™ er et simpelt online-adgangsværktøj, der gør en medarbejder tilknyttet Dells service og support i stand til at få adgang til din computer via en bredbåndsforbindelse, diagnosticere dit problem og reparere det hele med vejledning fra dig. Yderligere oplysninger finder du ved at gå til **support.dell.com/dellconnect**.

Onlinetjenester

Du kan få mere at vide om Dells produkter og tjenesteydelser på følgende websteder:

- **www.dell.com**
- **www.dell.com/ap** (Asien/Stillehavsområdet)
- **www.dell.com/jp** (kun Japan)
- **www.euro.dell.com** (kun Europa)
- **www.dell.com/la** (kun lande i Latinamerika og Caribien)
- **www.dell.ca** (kun Canada)

Du kan få adgang til Dell Support via følgende websteder og e-mail-adresser:

Dell Support-websteder

- **support.dell.com**
- **support.jp.dell.com** (kun Japan)
- **support.euro.dell.com** (kun Europa)

E-mail-adresser til Dell Support

- **mobile_support@us.dell.com**
- **support@us.dell.com**
- **la-techsupport@dell.com** (kun lande i Latinamerika og Caribien)
- **apsupport@dell.com** (kun lande i Sydøstasien/Stillehavsområdet)

E-mail-adresser til Dell Marketing og Salg

- **apmarketing@dell.com** (kun lande i Sydøstasien/Stillehavsområdet)
- **sales_canada@dell.com** (kun Canada)

Anonym FTP (file transfer protocol)

- **ftp.dell.com**

Log ind som bruger: `anonymous`, og brug din e-mail-adresse som adgangskode.

Automatiseret ordrestatustjeneste

Hvis du vil kontrollere status for Dell-produkter, du har bestilt, kan du gå til **support.dell.com** eller du kan ringe til den automatiske ordrestatustjeneste. En række indspillede meddelelser beder dig om de oplysninger, der kræves for at lokalisere og rapportere om din ordre. Oplysninger om, hvilket telefonnummer du skal ringe til i din region, finder du under "Kontakt Dell" på side 57.

Hvis du har problemer med din ordre, f.eks. i form af manglende dele, forkerte dele eller forkert fakturering, kan du kontakte Dells kundeservice. Sørg for at have din faktura eller pakkeseddel ved hånden, når du ringer. Oplysninger om, hvilket telefonnummer du skal ringe til i din region, finder du under "Kontakt Dell" på side 57.



Produktoplysninger

Hvis du har brug for oplysninger om yderligere produkter, der kan fås hos Dell, eller hvis du gerne vil afgive en bestilling, kan du besøge Dells websted på **www.dell.com**. Oplysninger om, hvilket telefonnummer du skal ringe til i din region, og om, hvordan du kontakter en salgsspecialist, finder du under "Kontakt Dell" på side 57.

Returnering af varer til garantireparation eller refusion

Uanset, om du returnerer varerne til reparation eller refundering, skal du forberede dem på følgende måde:

-  **OBS!** Før du returnerer et produkt til Dell, skal du sørge for at tage sikkerhedskopi af alle data på harddisken og andre lagringsenheder i produktet. Fjern alle fortrolige, privatejede og personlige oplysninger samt udtagelige medier såsom cd'ere og mediekort. Dell er ikke ansvarlig for dine fortrolige, privatejede eller personlige informationer, mistet eller beskadigede data, mistede eller beskadigede udtagelige medier, der evt. er inkluderet i din returnering.

1. Ring til Dell for at få et RMA-nummer, og skriv det tydeligt og iøjnefaldende uden på kassen. Oplysninger om, hvilket telefonnummer du skal ringe til i din region, finder du under "Kontakt Dell" på side 57.
2. Vedlæg en kopi af fakturaen og et brev, der beskriver årsagen til returneringen.
3. Vedlæg en kopi af diagnosechecklisten (se "Diagnosechecklisten" på side 56), og angiv, hvilke test du har kørt, samt alle fejlmeddelelser, der rapporteres af Dell Diagnostics (se "Dell Diagnostics" på side 40).
4. Vedlæg alt tilbehør, der hører til den eller de varer, der returneres (strømkabler, software, vejledninger og så videre), hvis returnering sker med henblik på refundering.
5. Pak det udstyr, der skal returneres, i den originale (eller tilsvarende) emballage.
 -  **OBS!** Du skal selv betale forsendelsesomkostningerne. Du har også ansvaret for at forsikre alle returnerede produkter, og du påtager dig tabsrisikoen under transporten til Dell. Efterkravspakker accepteres ikke.
 -  **OBS!** Returneringer, hvor et eller flere af ovennævnte krav ikke er opfyldt, vil blive afvist ved Dells modtagelse og returneret til dig.

Inden du ringer

-  **OBS!** Sørg for at have din kode for ekspres-service klar, når du ringer. Denne kode hjælper Dells automatiske supporttelefonsystem med at stille dit opkald det rigtige sted hen. Du bliver evt. også bedt om at opgive din servicekode (findes på et mærkat øverst på computeren).

Husk at udfylde følgende diagnosecheckliste. Hvis det er muligt, skal du tænde computeren, inden du ringer til Dell for at få hjælp. Ring fra en telefon på eller i nærheden af computeren. Du vil muligvis blive bedt om at skrive nogle kommandoer på tastaturet, videregive detaljerede oplysninger under handlinger eller forsøge fejlfindingstrin, der kun er mulige på selve computeren. Sørg for at have dokumentationen til computeren ved hånden.

Diagnosecheckliste

- Navn:
- Dato:
- Adresse:
- Telefonnummer:
- Servicekode og ekspres-servicekode (placeret på en mærkat på toppen af computeren):
- RMA-nummer (hvis du har fået et af en supporttekniker hos Dell):
- Operativsystem og version:
- Enheder:
- Udvidelseskort:
- Er du tilsluttet et netværk? Ja/Nej
- Netværk, version og netværksadapter:
- Programmer og versioner:

I dokumentationen til dit operativsystem kan du finde vejledning til, hvordan du identificerer indholdet i computerens startfiler. Hvis computeren har en printer tilsluttet, skal du udskrive alle filerne. Ellers skal du skrive indholdet i alle filerne ned, inden du ringer til Dell.

- Fejlmeddelelse, bipkode eller diagnosticeringskode:
- Beskrivelse af problemet og af de fejlfindingsprocedurer, du har udført:

Kontakt Dell

Kunder i USA skal ringe til 800-WWW-DELL (800-999-3355).



OBS! Hvis du ikke har en aktiv internetforbindelse, kan du finde kontaktoplysninger på din købsfaktura, pakkeseddel eller i Dells produktkatalog.

Dell giver adgang til flere muligheder for online- og telefonbaseret support og service. Tilgængeligheden varierer for de enkelte lande og produkter, og nogle tjenester findes muligvis ikke i dit område.

Sådan kontakter du Dell omkring salg, teknisk support eller kundeservice:

1. Besøg **www.dell.com/contactdell**.
2. Vælg dit land eller din region.
3. Vælg det relevante service- eller supportlink alt afhængigt af, hvad du har brug for.
4. Vælg den metode til at kontakte Dell, der passer dig bedst.

Find mere information og ressourcer

Hvis du skal:

geninstallere operativsystemet

kør et diagnosticeringsprogram til computeren

geninstaller den stationære pc's systemsoftware

find flere oplysninger om Microsoft® Windows®-operativsystem og -funktioner

opgradere computeren med ny eller ekstra hukommelse eller med en ny harddisk

geninstallere eller udskifte en slidt eller defekt del

Se:

“System Recovery Media” (Medier til systemgenoprettelse) på side 48

“Dell Diagnostics” på side 40

“Mine Dell-overførsler” på side 37

support.dell.com

Servicehåndbogen findes på
support.dell.com/manuals



OBS! I nogle lande vil åbning af computeren og udskiftning af dele muligvis medføre, at garantien bortfalder. Undersøg din garanti og returpolitikkerne, inden du arbejder inde i computeren.

Hvis du skal:

finde oplysninger om sikkerheds-best practices for din computer

gennemse garantioplysninger, vilkår og betingelser (kun USA), sikkerhedsinstruktioner, regeloplysninger, ergonomioplysninger og slutbrugerlicensaftalen

find din servicekode/ekspresservicekode — Du skal bruge servicekoden til at identificere computeren på support.dell.com/manuals eller for at kontakte teknisk support

find drivere og Overførsler; Vigtig-filer
gå ind i teknisk support og produkthjælp
kontrollere din ordrestatus for nye køb
finde løsninger og svar på almindelige spørgsmål
finde oplysninger om sidste øjeblikks opdatering om tekniske ændringer til din computer eller avanceret teknisk referencemateriale til teknikere eller erfarne brugere

Se:

den sikkerhedsinformation, der blev leveret sammen med computeren, før du arbejder indeni computeren. For yderligere information om “best practices”, se overensstemmelseserklæringen på www.dell.com/regulatory_compliance

toppen af din computer.

Dell Support Center For at starte programmet skal du klikke på -ikonet på proceslinjen

DellSupport hjemmeside på support.dell.com

Specifikationer

Dette afsnit indeholder oplysninger, som du kan få brug for, når du konfigurerer, opdaterer drivere til og opgrader computeren.

 **OBS!** Udvalget kan variere alt afhængigt af regionen. Yderligere oplysninger om konfigurationen af computeren finder du ved at klikke på **Start**  → **Hjælp og support** og vælge at få vist oplysninger om computeren.

Computermodel

Studio XPS™ 7100

Processor

Typer	AMD Phenom™ II AMD Athlon™ II
-------	----------------------------------

Computerinformation

Systemchipset	AMD RS785 + SB710
RAID understøttelse	RAID 0 (striping) RAID 1 (mirroring)
Databusbredde	16 bit
DRAM- busbredde	64 bit
BIOS chip (NVRAM)	8 MB

Hukommelse

Stik	fire internt tilgængelige DDR3 DIMM-sokler
Hukommelsestype	1333-MHz DDR3 DIMMs; kun ikke-ECC-hukommelse
Mulige konfigurationer	2 GB, 4 GB, 6 GB, 8 GB, 12 GB og 16 GB
Minimum	2 GB
Maksimum	16 GB

 **OBS!** Se *Servicehåndbogen* på support.dell.com/manuals for instruktioner om opgradering af hukommelsen.

Lyd

Type	Integreret 7.1, kanal, High Definition-lyd med S/PDIF-understøttelse
------	--

Drev

Eksternt tilgængelige	to 5,25 tommer drevbåse til SATA DVD+/-RW Super Multi Drive eller Blu-ray Disc™ combo (valgfrit) eller Blu-ray Disc RW-drev (valgfrit) én 3,5 tommer bås til en Flexdock
Internt tilgængelige	to 3.5" båse til SATA harddiske

Video

Integreret	ATI Radeon™ HD 4200 Graphics
Diskret	PCI Express x16-kort

Kommunikation

Trådløst (valgfrit)	Wi-Fi/Bluetooth® trådløs teknologi
------------------------	---------------------------------------

Specifikationer

Udvidelses-bus

PCI Express	Gen2 x1 slot bi-directional hastighed — 1 GB/s
	Gen2 x16 slot bi-directional hastighed — 16 GB/s
PCI	32-bit hastighed — 33 MHz
SATA 2.0	1,5 Gbps og 3,0 Gbps
USB 2.0	højhastighed — 480 Mbps fuld hastighed — 12 Mbps lav hastighed — 1,2 Mbps

Fysisk

Højde	407,75 mm
Bredde	185,81 mm
Dybde	454,67 mm
Vægt	10,18 kg

Hukommelseskortlæser

Understøttede kort	CompactFlash (CF)-kort Smart Media (SM)-kort xD-Picture (xD)-kort Memory Stick (MS)-kort Memory Stick Duo-kort Memory Stick PRO Duo-kort Memory Stick PRO (MSPRO)-kort Memory Stick PRO HG (MSPRO HG)-kort SecureDigital (SD)-kort SecureDigital-kort (SDHC) 2.0 Multimedie-kort (MMC) MicroDrev (MD)
--------------------	--

Eksterne stik

Netværksadapter	RJ45-stik
USB	to toppanel-, to forpanel- og fire bagpanel-USB 2.0-kompatible stik.
Lyd	toppanel — mikrofon- og hovedtelefonstik bagpanel — seks stik til 7.1-understøttelse
S/PDIF	én S/PDIF (optisk) stik
eSATA	et bagpanelstik
DVI	et 29-pins-stik
HDMI	et 19-pins-stik

Systemkortets stik

Hukommelse	fire 240-pins-stik
PCI	et 124-pins-stik
PCI Express x1	fire 36-pins-stik
PCI Express x16	et 164-pins-stik
Strøm (bundkort)	et 24-pins EPS 12 V-stik
Kabinetblæser	fire 3-pins-stik
CPU-blæser	et 4-pins-stik
USB-stik	fire 9-pins-stik
Front lydstik	et 9-pins-stik til 2-kanals stereolyd og mikrofon
SATA	fem 7-pins-stik
S/PDIF udgang	et 5-pins-stik

Specifikationer

Udvidelsesstik

PCI

Stik	et
Stikstørrelse	124-pins-stik
Stik databredde (maksimum)	32 bit

PCI Express x1

Stik	to
Stikstørrelse	36-pins-stik
Stik databredde (maksimum)	1 PCI Express-bane

PCI Express x16

Stik	et
Stikstørrelse	164-pins-stik
Stik databredde (maksimum)	16 PCI Express-baner

Strøm

Jævnstrømsforsyning (460 W)

Max. varmeafgivelse 2413 BTU/t

OBS! Varmeafgivelsen er beregnet ved hjælp af strømforsyningens spændingsområde.

Inputspænding 115/230 VAC

Indgangsfrekvens 50/60 Hz

Nominel outputstrøm 8 A/4 A

Batteri

Knapcellebatteri 3 V CR2032 litium knapcelle

Computermiljø

Temperaturområde

Drift	10°C til 35°C
Lagring	-40°C til 65°C
Relativ luftfugtighed (maksimum):	20% til 80% (ikke-kondenserende)

Maksimal vibration (ved anvendelse af et vilkårligt vibrationsspektrum, der simulerer brugermiljøet)

Drift	0,26 GRMS
Lagring	2,2 GRMS

Computermiljø

Max. stød (for betjening — målt med Dell Diagnostics kørende på harddisken og en 2-ms halv-sinus puls, ved ikke-drift — målt med harddisken på hovedet og en 26-ms halvsinus puls):

Drift	40 G ved 2 ms med en hastighedsændring på 20 tommer/s (51 cm/s)
Ikke-operativ	45 G ved 26 ms med en hastighedsændring på 288 tommer/s (732 cm/s)
Højde (maksimum)	
Drift	-15,2 til 3048 m (-50 til 10 000 ft)
Lagring	-15,2 til 10 668 m (-50 til 35 000 ft)
Luftbårent forureningsniveau	G2 eller lavere som defineret i ISA-S71.04-1985

Tillæg

Macrovision produktmeddelelse

Dette produkt indeholder ophavsretsligt beskyttet teknologi, der er beskyttet under metodekrav i visse amerikanske patenter og andre intellektuelle ejerrettigheder, ejet af Macrovision Corporation og andre rettighedshavere. Brug af denne ophavsretsligt beskyttede teknologi skal godkendes af Macrovision Corporation og er kun beregnet til hjemmebrug og anden begrænset fremvisning medmindre andet udtrykkeligt er godkendt af Macrovision Corporation. Reverse engineering og disassembling er forbudt.

Oplysninger om NOM eller Official Mexican Standard (kun for Mexiko)

Følgende information findes i enheden(-erne), som er beskrevet i dette dokument i henhold til kravene i Official Mexican Standard (NOM):

Importør:

Dell México S.A. de C.V.

Paseo de la Reforma 2620 – Flat 11°

Col. Lomas Altas

11950 México, D.F.

Regulatorisk modelnummer	Indgangsspænding	Indgangsfrekvens	Vurderet udgangsstrøm
D03M	115/230 V	50/60 Hz	8 A/4 A

Læs sikkerhedsinformationen, der leveres med computeren, for detaljer.

For yderligere information om “best practices”, se overensstemmelseserklæringen på www.dell.com/regulatory_compliance.

Indeks

C

- cd'er, afspille og oprettelse **26**
- chipsæt **60**
- computerfunktioner **26**

D

- DataSafe Local Backup **46**
- Dell-diagnostik **40**
- DellConnect **52**
- Dells supportwebsted **59**
- drivere og downloads **59**
- dvd'er, afspille og oprettelse **26**

E

- e-mail-adresser
 - for teknisk support **53**
- Ekspresservicekode **25, 51**

68

F

- forsidestik **18**
- FTP-pålogning, anonymt **53**

G

- garantireturneringer **54**
- gendannelse af fabriksbilledet **49**

H

- harddisk
 - type **61**
- harddiskaktivitetslampe **19**
- Hardwarefejlfinding **39**
- hardwareproblemer
 - diagnosticering **39**
- hukommelsesproblemer
 - løsning af **32**
- hukommelsesunderstøttelse **61**

I

internetforbindelse **15**

ISP

internetudbyder **15**

K

kundeservice **52**

M

Medier til systemgendannelse **48**

N

netværksforbindelse

løse **30**

netværksstik

placering **23**

O

ordrestatus **53**

P

problemer, løsning af **29**

problemløsning **29**

produkter

oplysninger og køb **54**

R

ringe til Dell **56**

S

Sådan kontaktes Dell online **57**

sende produkter

til retur eller reparation **54**

Servicekode **25, 56**

sikkerhedskabelslot **21**

softwarefunktioner **26**

softwareproblemer **33**

strømproblemer, løsning **31**

Indeks

support-e-mail-adresser **53**

supportwebsteder

globale **52**

System Messages (Systemmeddelelser) **37**

T

tænd/sluk-knap og -lampe **25**

teknisk support **52**

tilslut(ning)

valgfrie netværksskabler **11**

trådløs netværksforbindelse **30**

U

udskydningsknap **19**

USB 2.0

bagsidestik **23**

forsidestik **19**

W

Windows

Guiden Programkompatibilitet **34**

Windows, geninstallering **44**

Trykt i Irland.

www.dell.com | support.dell.com



0W66NRA00